

AVANTE CARBON GRAPHITE CHASSIS SET

ホップアップオプションズ OP.38
アバンテカーボンロングシャーシーセット

ITEM 53038
★ ★
TAMIYA
静岡市豊田原3-7 丁422

HOP-UP OPTIONS 53038

C 部品	1 枚	《プレス部品袋詰》		《ビス袋詰 A》	
G 部品	1 枚	R ダンパーステー	1 枚	3×18mm 皿ビス	2 本
J 部品	1 枚	クロスメンバー	1 個	3×8mm 皿ビス	10 本
K 部品	1 枚	R スタビホルダー-L	1 個	3×20mm 丸ビス	2 本
N 部品	1 枚	R スタビホルダー-R	1 個	3×10mm 丸ビス	8 本
6mm アジャスター	8 個	モーターマウント	1 枚	3mm ロックナット	2 個
アッパーデッキ	1 枚	モータープレート	1 枚	3mm フランジナット	7 個
ローデッキ	1 枚	《金具袋詰》		《ビス袋詰 B》	
ローデッキ補強板	2 枚	3.4mm ブッシュ	2 個	3×15mm タッピングビス	2 本
アンテナパイプ	1 本	5mm ブッシュ	2 個	3×8mm タッピングビス	4 本
《ロッド袋詰》		7×3mm アルミスペーサー	2 個	3×10mm 皿 タッピングビス	5 本
ステアリングロッド長(98mm)	1 本	テーパーブッシュ長	2 個	2.6×10mm タッピングビス	4 本
ステアリングロッド短(45mm)	1 本	サポートステー	3 個	3×38mm 両ネジシャフト	4 本
F スタビライザーロッド	1 本	パイプナット	2 個	3×42mm 皿ビス	2 本
R スタビライザーロッド	1 本	F プロペラジョイント長	1 本	《ビス袋詰 C》	
ウイングステー	1 本	《ピローボール袋詰》		3×6mm 皿ビス	2 本
スナップピン	3 本	8mm ボール	4 個	3mm イモネジ	4 個
六角棒レンチ	1 本	6mm ピローボール	2 個	3mm フッシャー	8 枚
ボディマウント	1 個	6mm ボールナット	6 個	2mm Eリング	6 枚
ウイングマウント	2 個	5mm ピローボール長	2 個	3×19mm リンクピン	4 本
4mm アジャスター	1 個	5mm ピローボール短(ネジ長9mm)	2 個	3×10mm 段付ビス	4 本
Oリング	2 個	5mm ボールピン	2 個		
アンテナホルダー	1 個	スタビライザーエンド	2 個		
					※部品をなくさないようにしましょう。

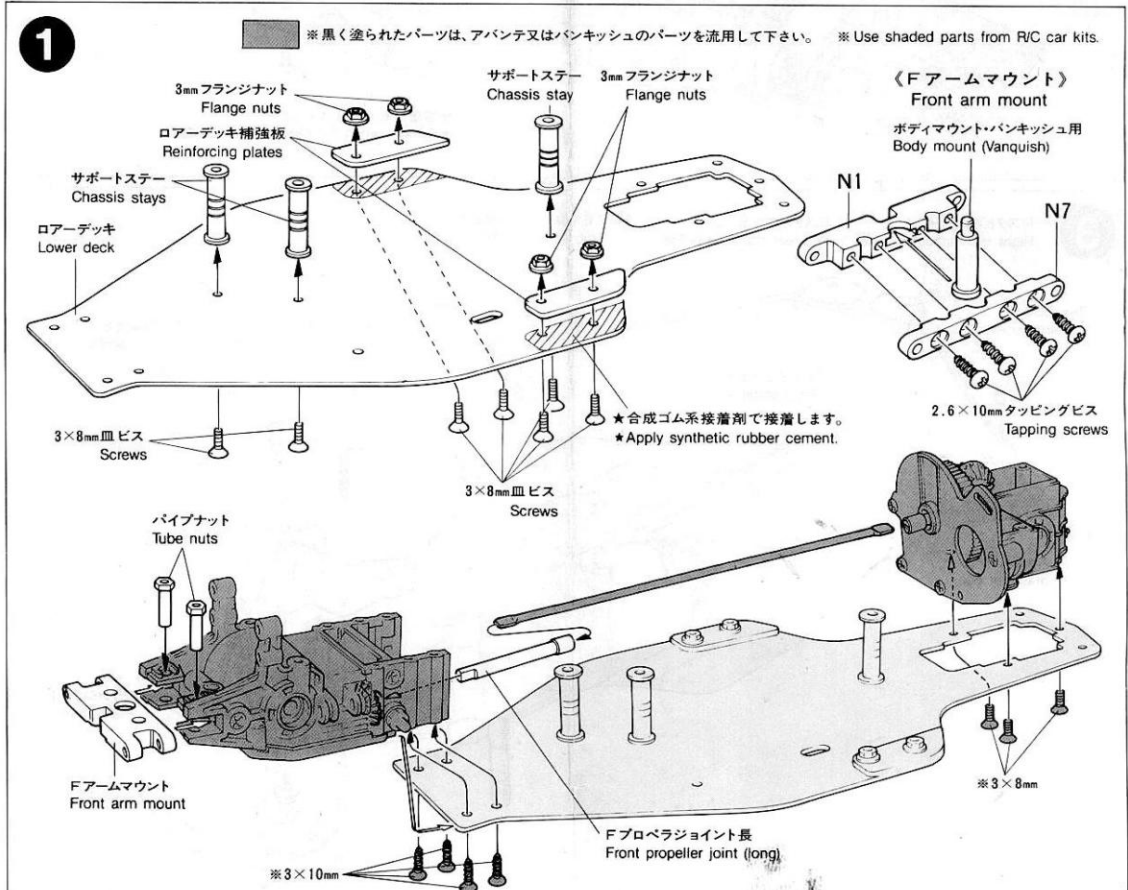

2

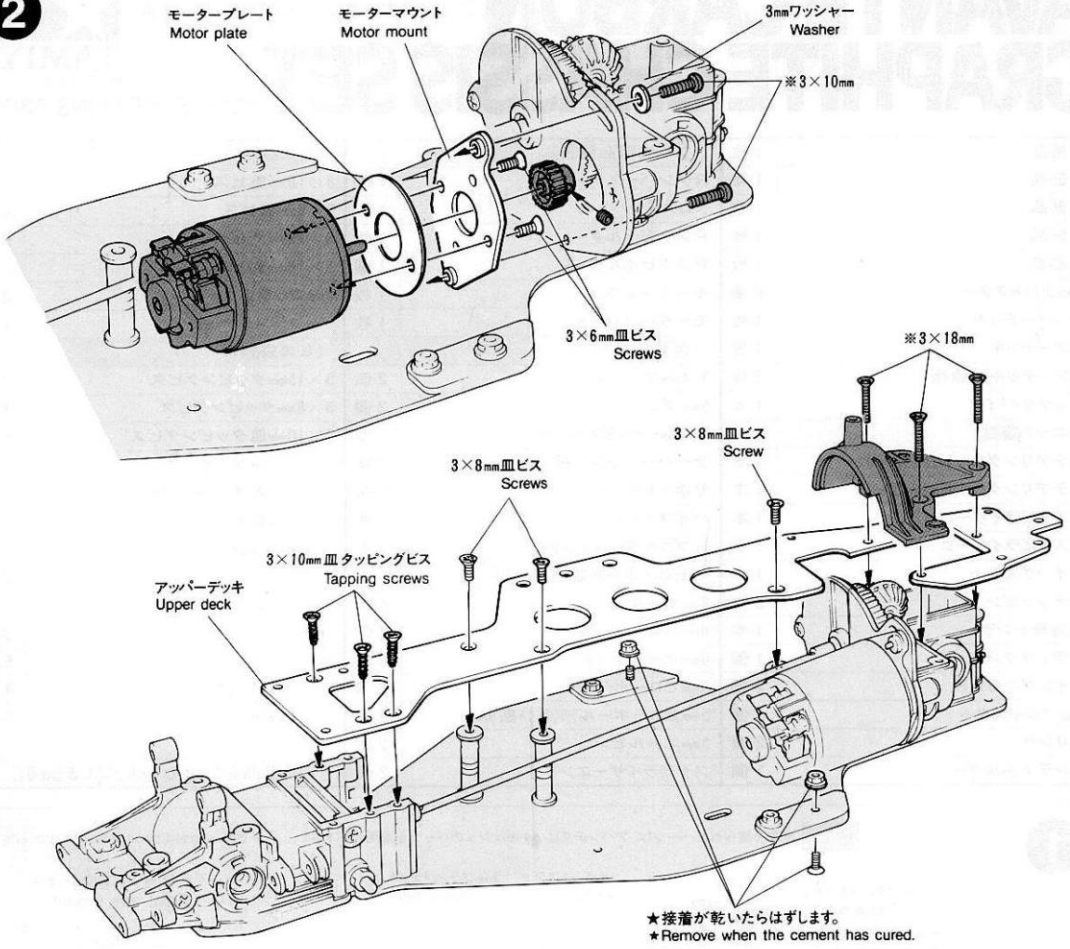

3

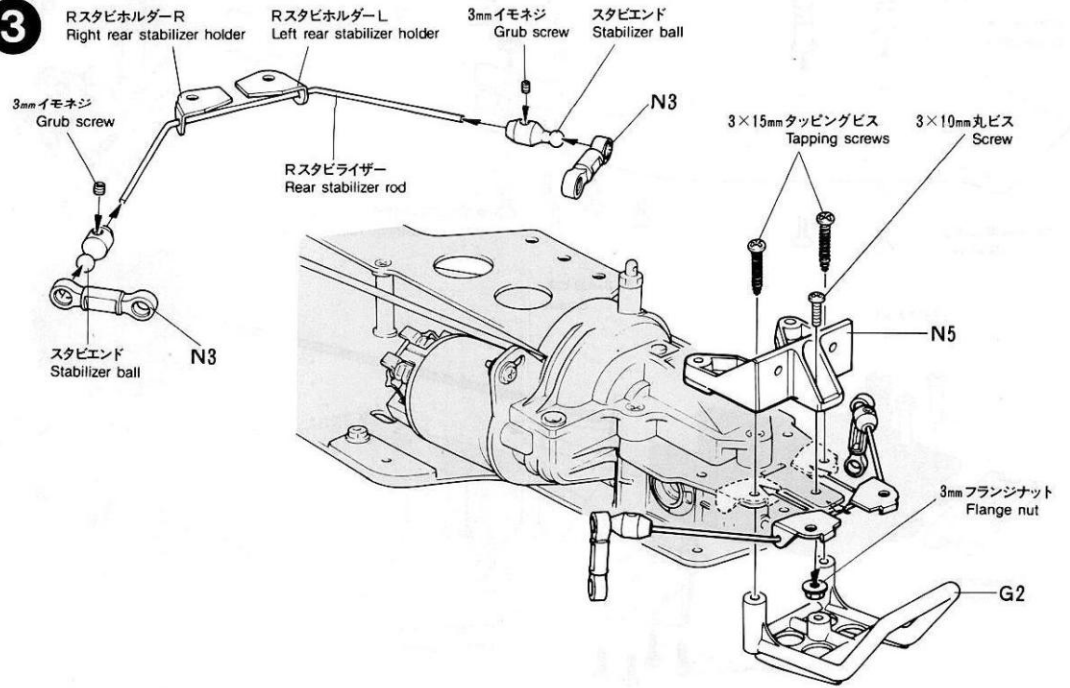

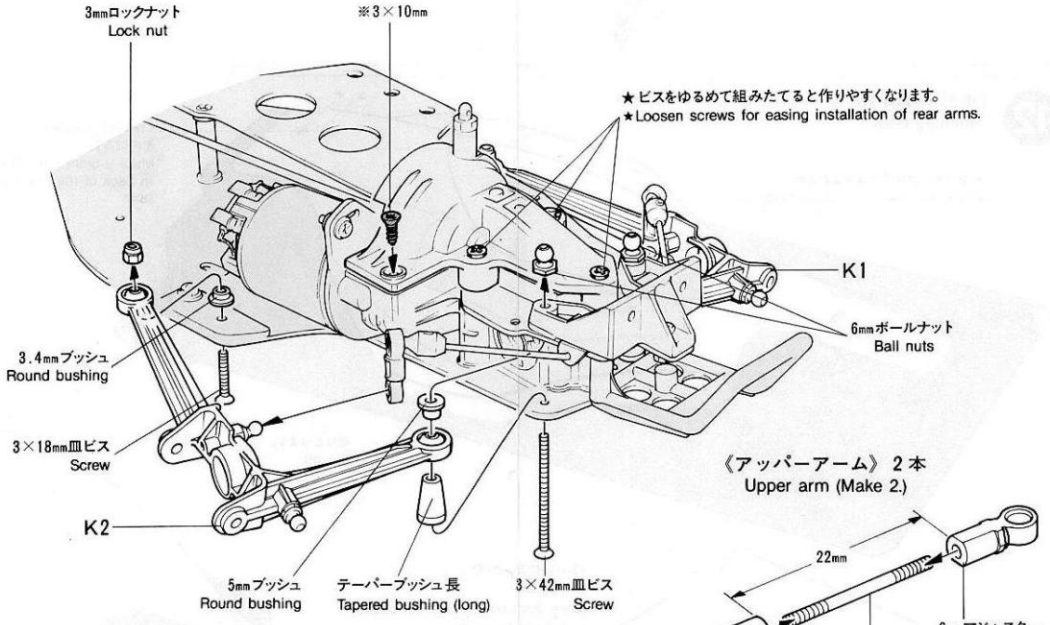
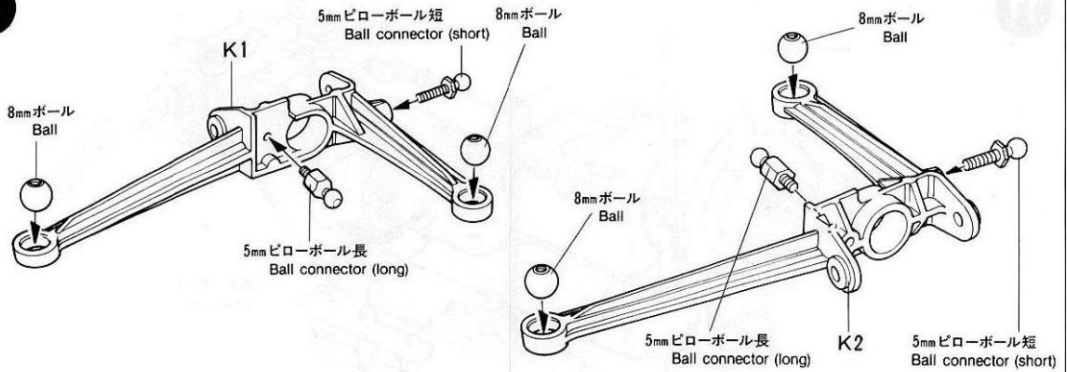

《アッパーアーム》2本
Upper arm (Make 2.)

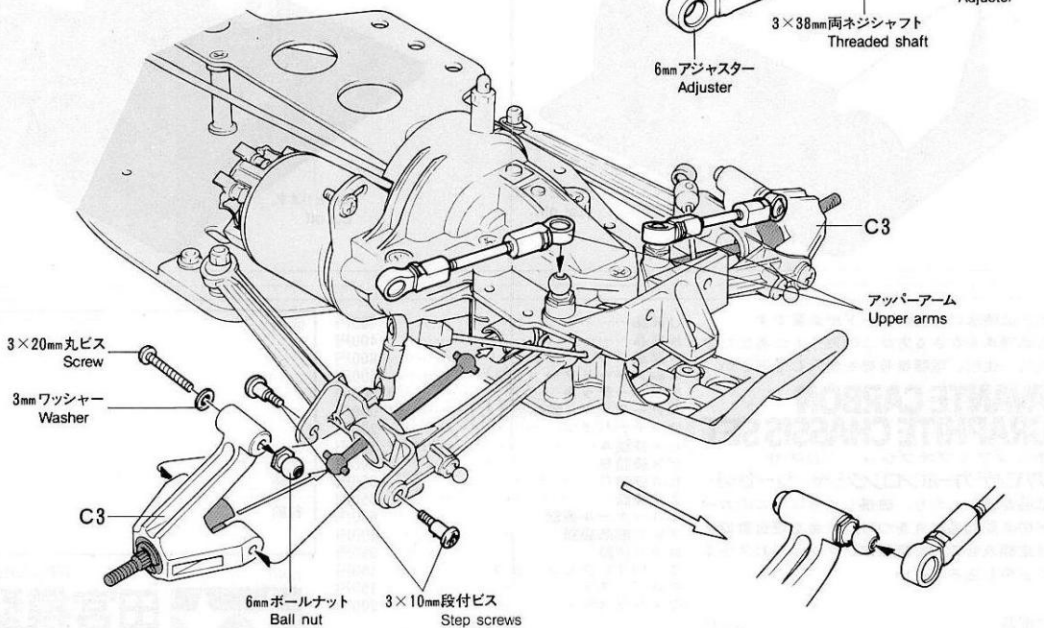
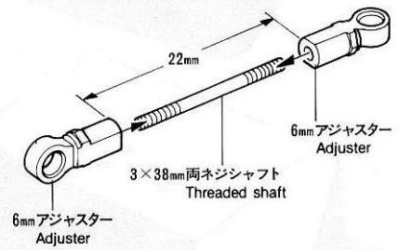

5

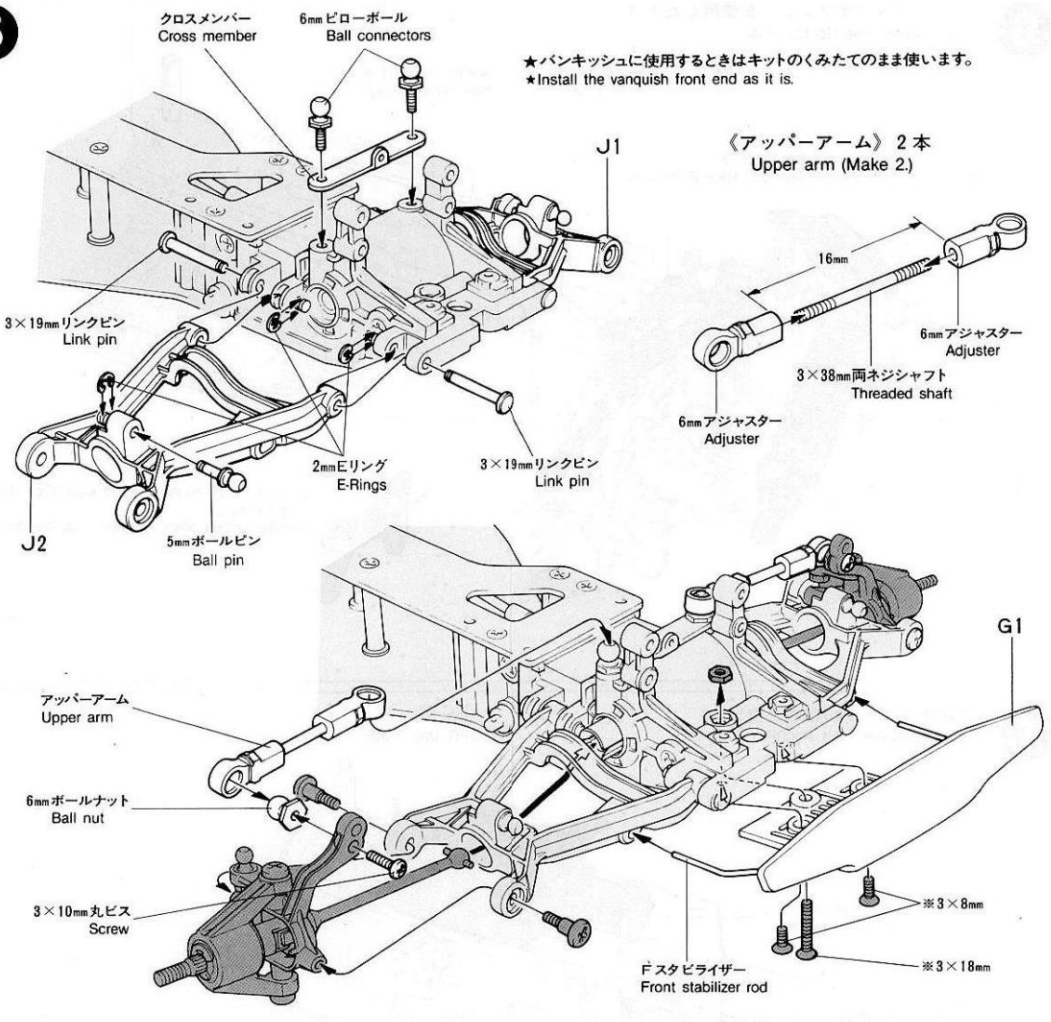

6

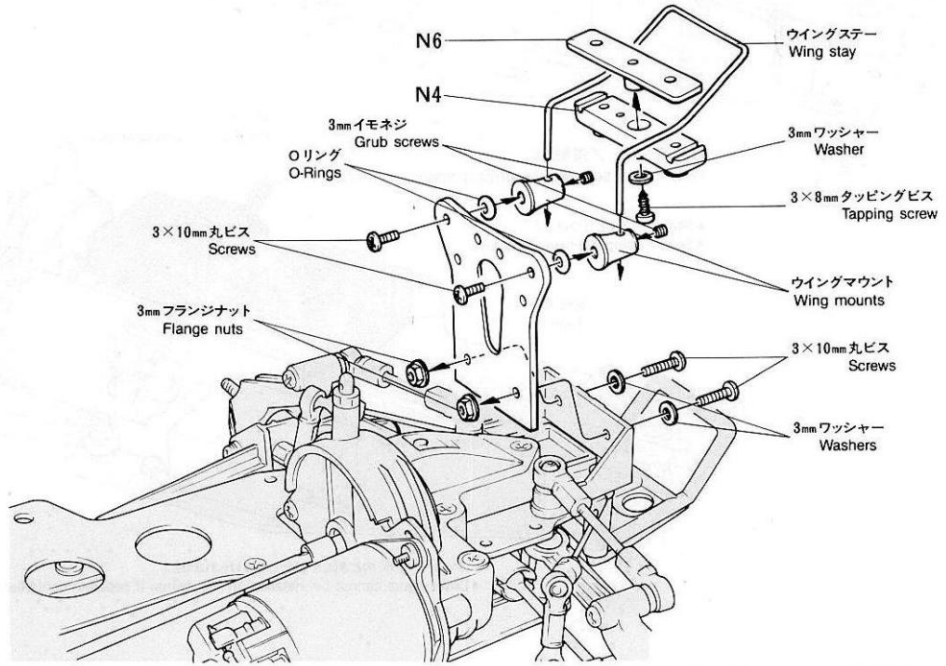

《アバンテ用ダンパー使用時》
When using Avante stock shocks

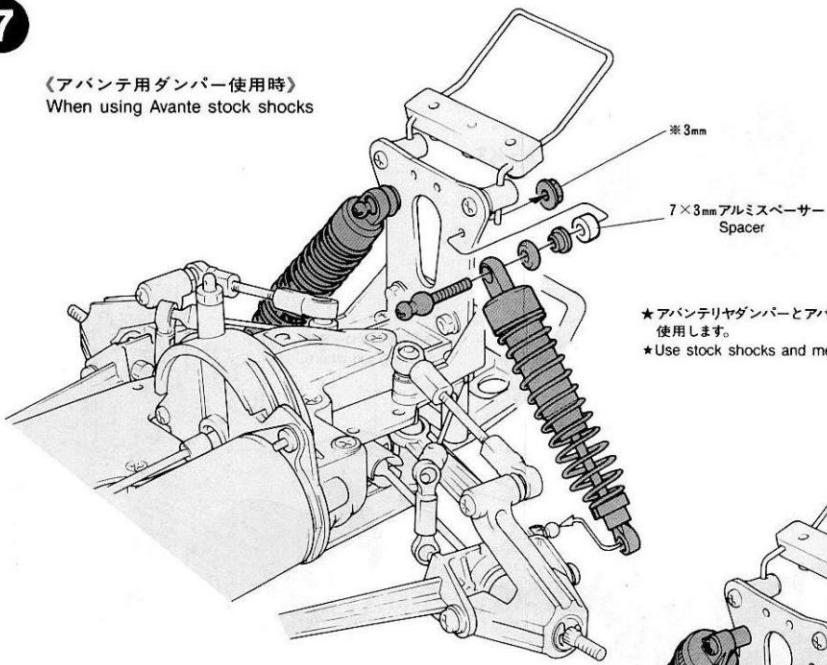

- ★アバンテリヤダンパーとアバンテキットの取付け金具を使用します。
- ★Use stock shocks and metal parts supplied with the Avante.

《バンキッシュ用ダンパー使用時》
When using Vanquish stock shocks

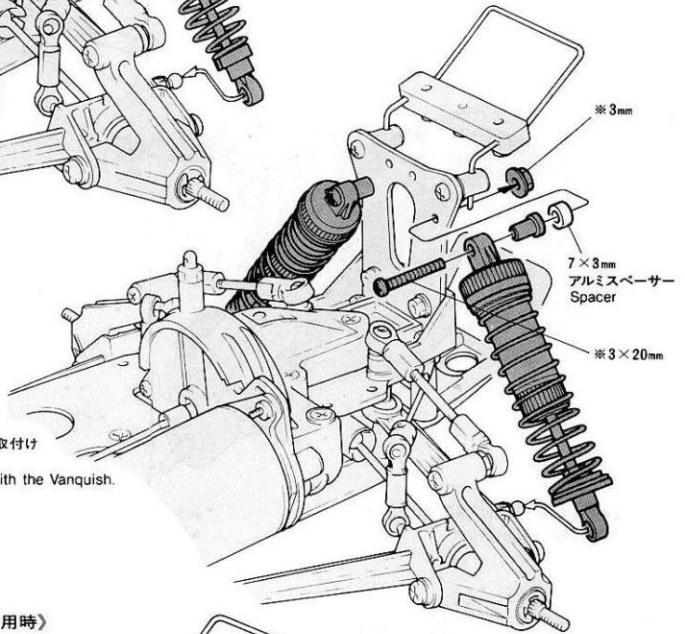

- ★バンキッシュ・リヤダンパーとバンキッシュキットの取付け金具を使用します。
- ★Use stock shocks and metal parts supplied with the Vanquish.

《オプション・ハイキャップダンパー使用時》
When using optional Hi-Cap Dampers

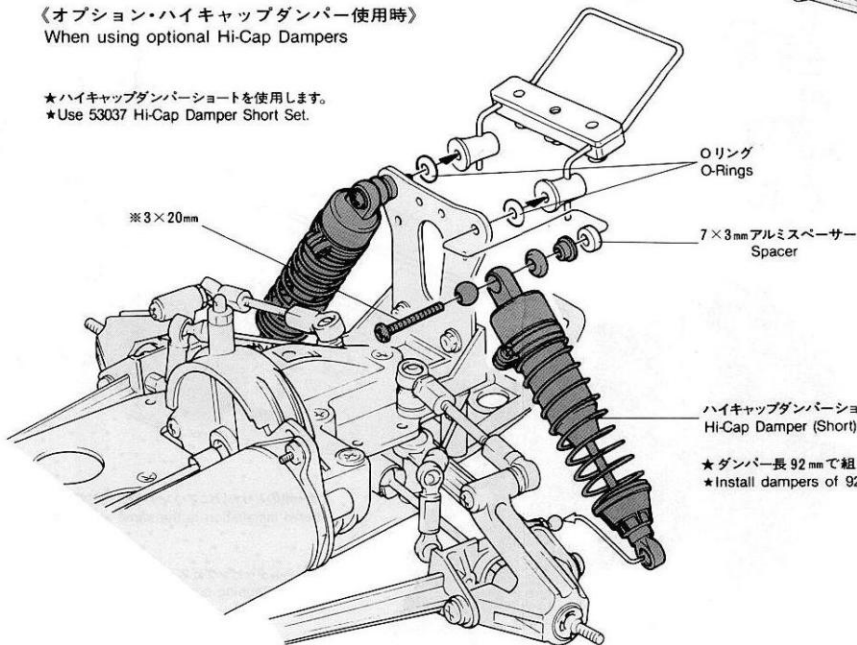

- ★ハイキャップダンパーショートを使用します。
- ★Use 53037 Hi-Cap Damper Short Set.

ハイキャップダンパーショート
Hi-Cap Damper (Short)

- ★ダンパー長92mmで組みたてます。
- ★Install dampers of 92mm length.

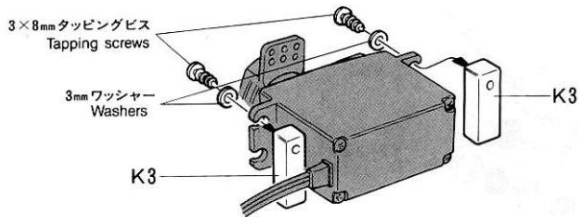

《アバンテに使用するとき》
Avante installation

- ★フロントダンパー・ステアリングはキットと同じ形で使用してください。
- ★Install front dampers and steering linkage referring to Avante kit instructions.

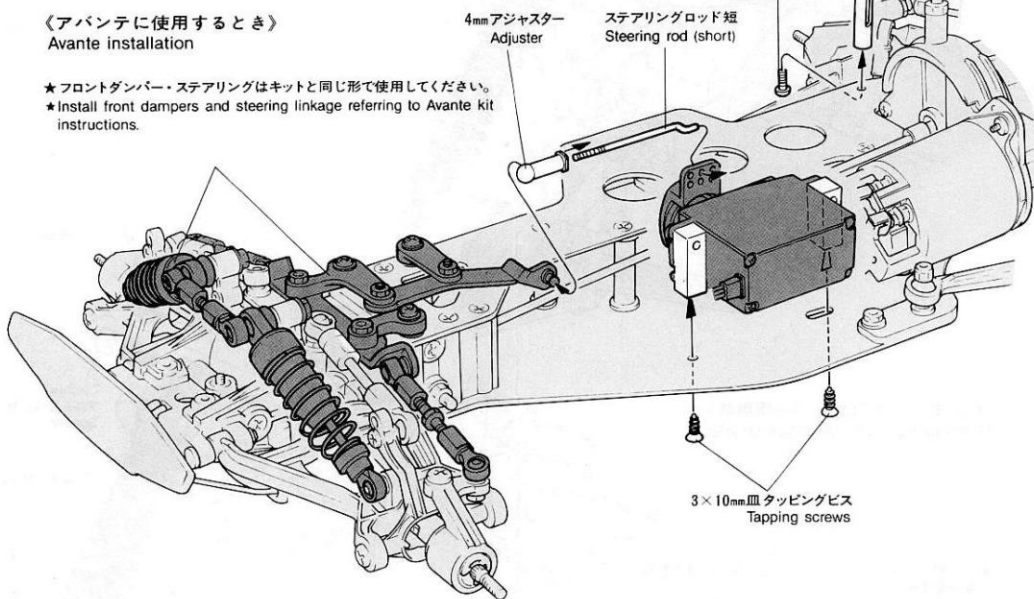

《バンキッシュに使用するとき》
Vanquish installation

- ★フロントダンパー、フロントサス、バンパーはキットと同じ形で使用します。
- ★Install front dampers, front suspension and front bumper referring to R/C car kit instructions.

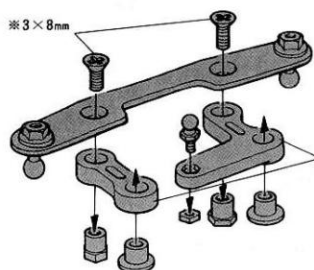

左右、裏表を入れかえて使用します。
Reverse these components, as shown, for Vanquish.

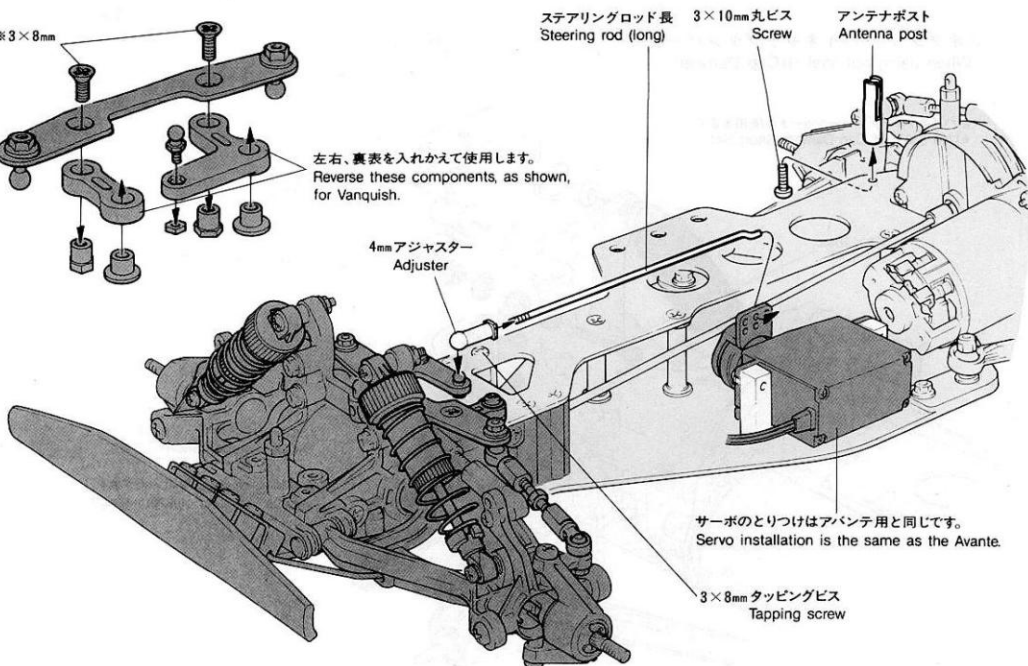

9

《ホップアップオプションを使用したとき》

When using Hop-Up Options

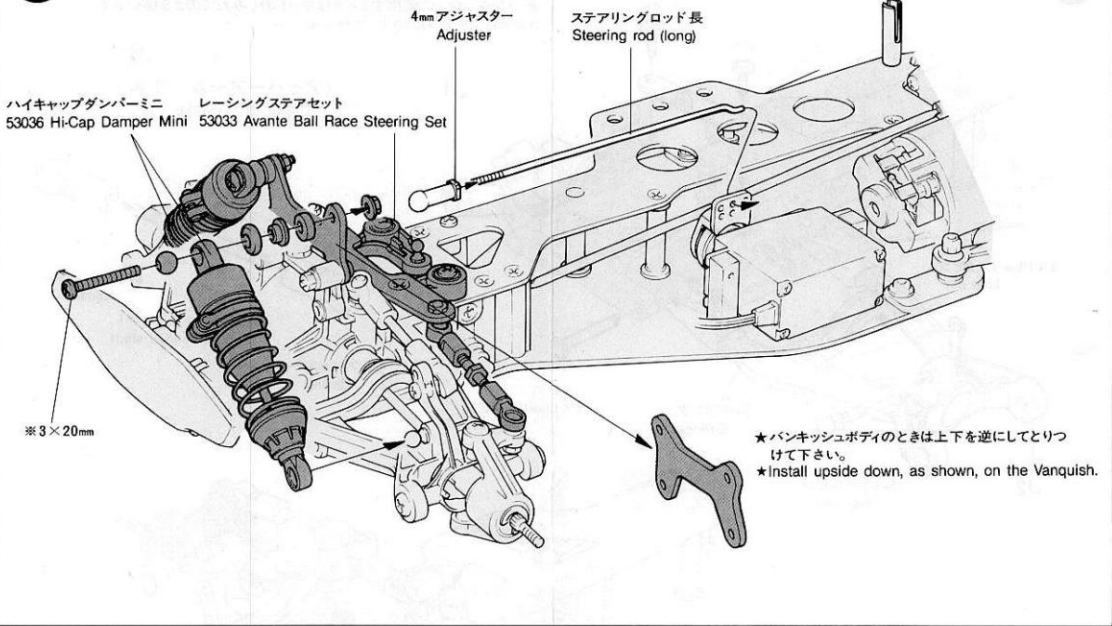

10

《C.P.Rユニットの搭載位置》

Installing C.P.R. Unit P-100F

- ★両面テープでとりつけます。
- ★Secure using double sided tape.

C.P.R.ユニット
C.P.R. Unit P-100F

受信機スイッチ
Receiver switch

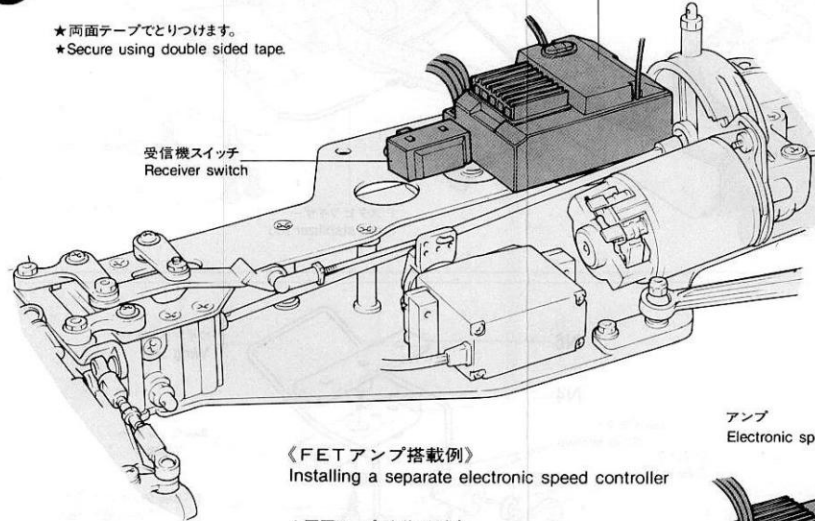

《FETアンプ搭載例》
Installing a separate electronic speed controller

- ★両面テープでとりつけます。
- ★Secure using double sided tape.

アンプ
Electronic speed controller

受信機
Receiver

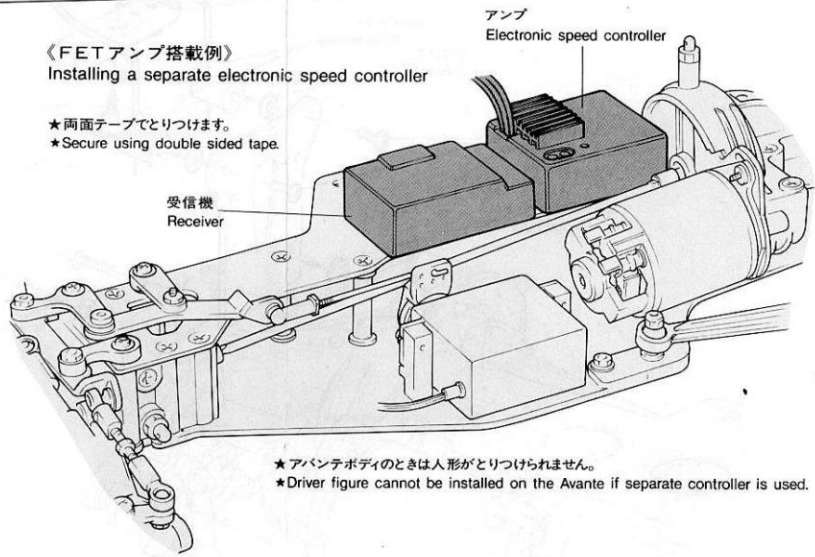

- ★アバンテボディのときは人形がとりつけられません。
- ★Driver figure cannot be installed on the Avante if separate controller is used.

11

アンテナパイプ
Antenna pipe

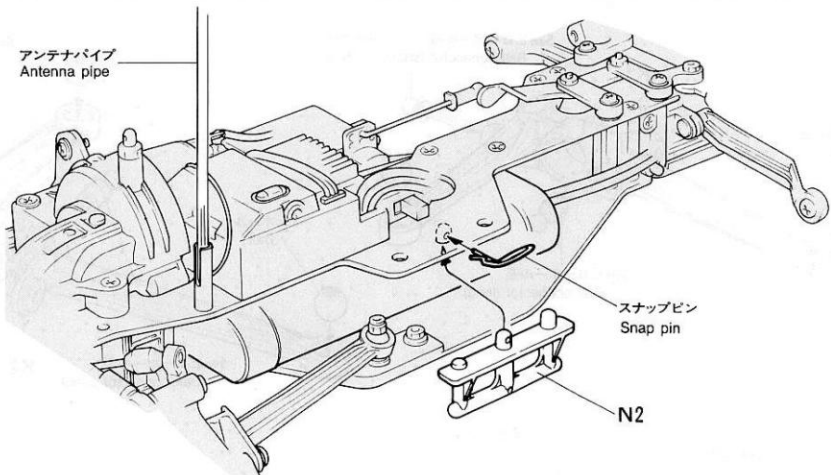

スナップピン
Snap pin

N2

12

《ボディの切りとり》
Trimming body

★セットにはボディは含まれません。
★This set does not include body parts.

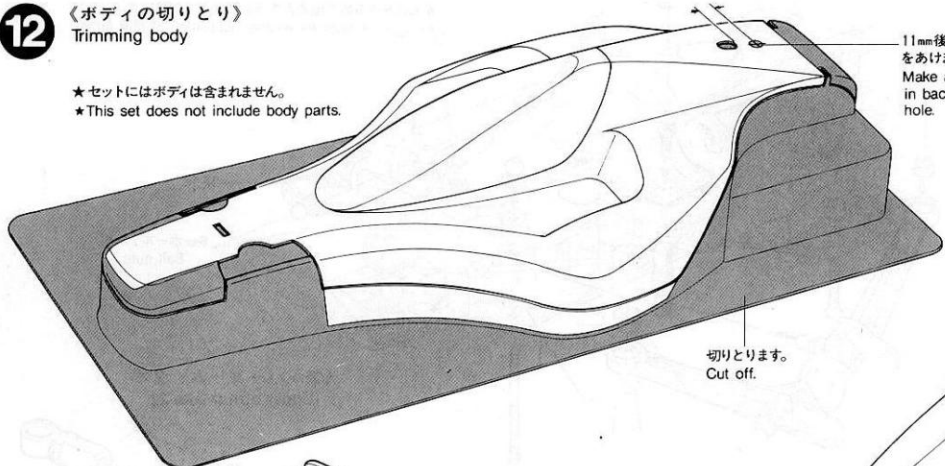

11mm後に5mmの穴をあけます。
Make a 5mm hole, 11mm in back of the pre-drilled hole.

切りとります。
Cut off.

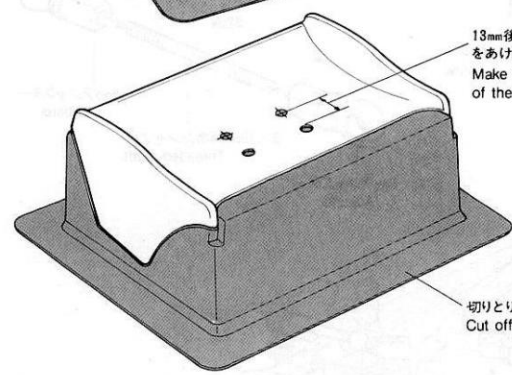

13mm後に3mmの穴をあけます。
Make 3mm holes, 13mm in back of the pre-drilled holes.

切りとります。
Cut off.

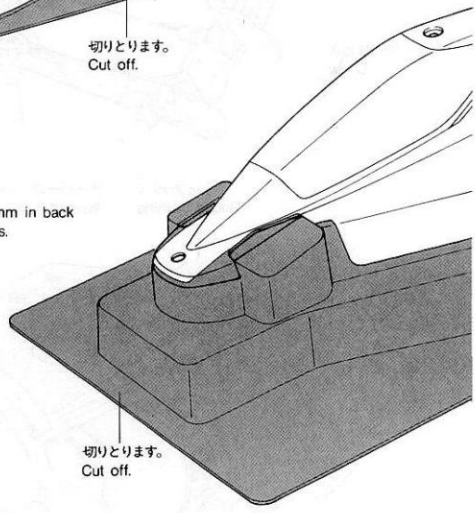

切りとります。
Cut off.

★部品請求にはこのカードが必要です。
部品請求をなさる方はこのカードにあなたの氏名、住所、電話番号等を記入して下さい。

AVANTE CARBON GRAPHITE CHASSIS SET
ホップアップオプションズOP.38

アバンテカーボンロングシャーシーセット
部品を紛失したり、破損した方は、このカードの必要部品に丸をつけ、代金を現金書留又は定額為替で田宮模型アフターサービス係までお申し込み下さい。

J 部品	400円
K 部品	400円
N 部品	800円
6mmアジャスター (6コ)	300円
アッパーデッキ	3,000円
ローアデッキ (補強板含む)	4,000円
アンテナパイプ	250円
ビス袋詰 A	300円
ビス袋詰 B	300円
ビス袋詰 C	350円
金具袋詰	650円
ビローボール袋詰	650円
プレス部品袋詰	600円
ロッド袋詰	650円
3×19リンクピン (8コ)	150円
ダンパステー	150円
ウイングステー	200円

C 部品	550円
G 部品	450円

FOR JAPANESE USE ONLY!

住所

電話 ()

名前

1290 ITEM 53038
田宮模型
 静岡市恵田原3-7 〒422